

ARMARIO-CARRO para Portátiles, Chromebooks y Tablets

MCC16BAC/MCC16GAC

La solución perfecta para la carga, almacenamiento y transporte de múltiples dispositivos como Portátiles, Chromebooks y Tablets.

Ideales para centros educativos que usen dispositivos portátiles.

Los carros multiCLASS Cart permiten el almacenamiento de **hasta 16 equipos** de forma segura.



Con un diseño fácil de usar admiten la carga simultánea de múltiples dispositivos con total seguridad, ya que disponen de un **sistema de protección por sobrecargas y cortocircuitos.**

Diferentes modos de uso



Colgado a la pared



Apoyado



Con ruedas



Apilado

- Estructura antivandálica
- Sistema eléctrico con protección contra sobrecargas y cortocircuitos
- Sistema de refrigeración inteligente
- Diseño ergonómico, robusto y modular
- Capacidad 16 equipos (máx 15,6")
- Posibilidad de apilar 2 carros (32 equipos)

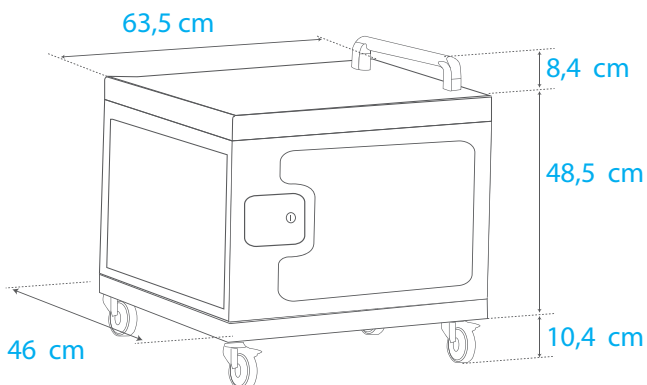

Tamaño exterior
67,3 x 63,5 x 46 cm

KG
23 Kg.

Gracias a sus cuatro ruedas se puede desplazar a cualquier lugar que se desee fácilmente



37 cm 27 cm

Espacio equipos (máx): 2,8 x 37 x 27 cm
Capacidad: 16 Equipos

ANTIVANDÁLICO



Armario de chapa de acero con cerraduras de seguridad en puerta frontal y trasera y con posibilidad de usar candado (candado no incluido)

VENTILACIÓN



Sistema de refrigeración inteligente a través de ventiladores que se encienden y apagan automáticamente en función de la temperatura interior

PROTECCIÓN



Sistema eléctrico separado de los equipos informáticos, con acceso a través de cerradura. Cuenta con protección contra sobrecargas y cortocircuitos

Modelo	MCC16BAC - MCC16GAC
Funciones	Carga / Almacenamiento / Transporte
Tipo de dispositivo	Tablet / Chromebook / Portátil
Ranuras para dispositivos	16
Separadores	Separadores extraíbles
Entrada	
Tensión(es) nominal(es) de entrada soportada(s)	100-250V AC según el país
Frecuencia de entrada	50 / 60 Hz (selección automática)
Tipo de enchufe de entrada	Europeo (tipo F)
Carga	
Número de puertos de carga	16
Protección contra sobrecarga	Sí
Capacidad de salida de carga	110V@0.6A/Port or 220V@0.3A/port
Potencia máxima del carro	1040W
Método de carga	Adaptadores CA
Espacio cargadores	Espacio para 16 cargadores en cajón independiente, separado de los equipos
Estructura	
Construcción	Chapa de acero con recubrimiento
Color	Blanco y azul / Blanco y verde
Espacio equipos (máx)	37 x 27 x 2,8 cm
Dimensiones de la unidad	63,5 x 46 x 48.5 cm
Dimensiones con ruedas y asa	63,5 x 46 x 67,3 cm
Peso de la unidad (kg)	23 Kg
Dimensiones embalaje	68 x 52 x 53 cm
Peso embalaje	32 Kg
Modos de Uso	
a Pared	Sistema de fijación para colgar el armario
Apoyado	Sobre mesa o estantería
con Ruedas	con 4 ruedas y un asa para fácil transporte
Doble	Se pueden apilar 2 carros para almacenar hasta 32 equipos
Características	
Seguridad	Cerradura frontal con llave (con posibilidad de usar candado adicional)
Ruedas	4 ruedas resistentes. 2 ruedas frontales con freno de seguridad
Transporte	Asa ergonómica incorporada
Gestión del cableado	Sí
Disyuntor incorporado	Sí
Protección contra sobrecarga	Sí
Ventilador incluido	Sí. Sistema de refrigeración inteligente
Ventilación de flujo continuo	Sí

Las características técnicas de este folleto pueden estar sujetas a modificaciones sin previo aviso. Asegúrese de tener la última versión del mismo.